

選手のみなさん

試合に出るとき、ぜひ守ってください

新日本スポーツ連盟 全国テニス協会

< はじめに >

第22回全国テニス選手権大会は、愛知県名古屋市東山公園テニスセンターで行われます。本大会は日本テニス協会発行「JTAテニスルールブック 2019」の規定に準じて行います。また、長年積み重ねてきた当連盟の「全国スポーツ祭典」や「選手権大会」の慣習も生かして行います。

< 競技上の注意事項 >

1. 天候その他により試合の有無が不明な場合でも、定刻までに会場に参集してください。
東山テニスセンターのコートは、水はけが良いことで有名です。試合の有無を自分で判断しないこと。
2. 受付を1日目、2日目とも指定時間までに済ませてください。
3. 試合方法は、本戦は1セットマッチ(6-6 7Pタイブレーク)で行い、準決勝から8ゲームスプロセットマッチ(8-8 7Pタイブレーク)で行います。コンソレーションやチャレンジは、1セットマッチ(6-6 7Pタイブレーク・ノーアドバンテージ)で行います。
4. ウォームアップについて
 - ① 本戦は5分以内としコンソレーションやチャレンジはサービス4本のみとします。
 - ② ウォームアップ時もテニスウェアを着用すること。
5. 試合中の事故によるケガ(打撲、出欠、捻挫、肉離れなど)は申告により1部位の症状につき1回のみ3分間の自己治療時間を認めます。筋けいれんによる治療時間は認められません。尚、会場には医師、トレーナーは常駐しておりません。各自「自己責任」といたしますので、ご承知おきください。
6. ロービングアンパイアを2~4面に1人配置します。
ロービングアンパイアの権限は、試合前はウォームアップ時間、着用するウェア(ロゴ)の指導、試合中に生じた問題の対応などをお願いしています。試合中は①不正確な判定のオーバールール ②フットフォールのコール ③時間の管理などで選手の皆さんを指導します。

< 服装について >

- * 「JTAルールブック 2019(P.151~153)を原則とします。試合に出る前に確認し、相応な服装で参加すること。ウェアの適否は、レフェリーが最終判断しますが、必要に応じロービングアンパイアより、服装の交換が指示されます。
- * テニスウェアでも試合と練習のウェアは違います。模様が大きいウェアは練習用で、試合用ではないので注意すること。
- * テニスウェアとは
 - ・ 男子…シャツとショーツ
 - ・ 女子…ワンピース シャツとスカートまたはショーツ

※ セーター、カーディガン、ベストは認める。

* 着用できない服装

- ・ テニスに不適切なTシャツ、ランニングシャツ、ジーンズなど
- ・ ロゴの数や大きさが不適切なウェアなども
- ・ スパッツ(医療製品)には、13cm² 以下の製造業者ロゴ1つと規制されています。気をつけること。

※ ロゴについて…JTAルールブック(P.149～153)が原則となります。ルールブック記載のロゴ規定一覧表や、それを具体化したシャツやパンツの図、実際のロゴの大きさの図などは、各県テニス協議会や役員の手元にありますので、参考にしてください。

* 例外規定

- ・ 長ズボンの着用…ルールブックでは、レフェリーの許可がないと、ウォームアップ以外で長ズボンは着用できないとしていますが、当大会では、開催時期が11月であること、参加選手の年齢規制がないことなどを考慮し、着用を認めています。
- ・ レフェリーの許可…天候等により、レフェリーが試合中のウォームアップ用服装を許可した場合。(全体に連絡されます。)

< その他の注意事項 >

1. 大会役員の指示に従い、速やかな試合深刻にご協力ください。
2. プレーヤーは試合中いかなるコーチングも受けられません。
3. コート内では携帯電話の電源を切ってください。(コーチングとみなされます)
4. 本大会はすべての選手を公平に扱います。

・新日本スポーツ連盟は「フェアプレイの精神で試合を！！」を呼びかけています。

- フェアプレイとは
- ① ルールを守る
 - ② 対戦相手をリスペクト(尊敬し信頼すること)
 - ③ スポーツマンシップに乗っ取って試合を行う

・セルフジャッジの5原則を守りましょう！！

試合中には、時としてトラブルが発生します。よりフェアな試合がスムーズに行えるよう次の事を守ってください。

- ① 判定が難しい場合は「グッド」(相手に有利に)
- ② 「アウト」「フォールト」はボールの間に、はっきりと空間が見えたとき
- ③ サーバはサーブを打つ前、レシーバに聞こえる声でスコアをアナウンス
- ④ ジャッジコールは相手に聞こえる声と、相手に見えるハンドシグナルを使って速やかに
- ⑤ コート外の人にはセルフジャッジへの口出しはしない

《 男子 シングルス 》

第22回全国テニス選手権大会
名古屋市東山公園テニスセンター

本戦 2 4 ドロ
23日(土) 24日(日)
1R 2R QF SF F

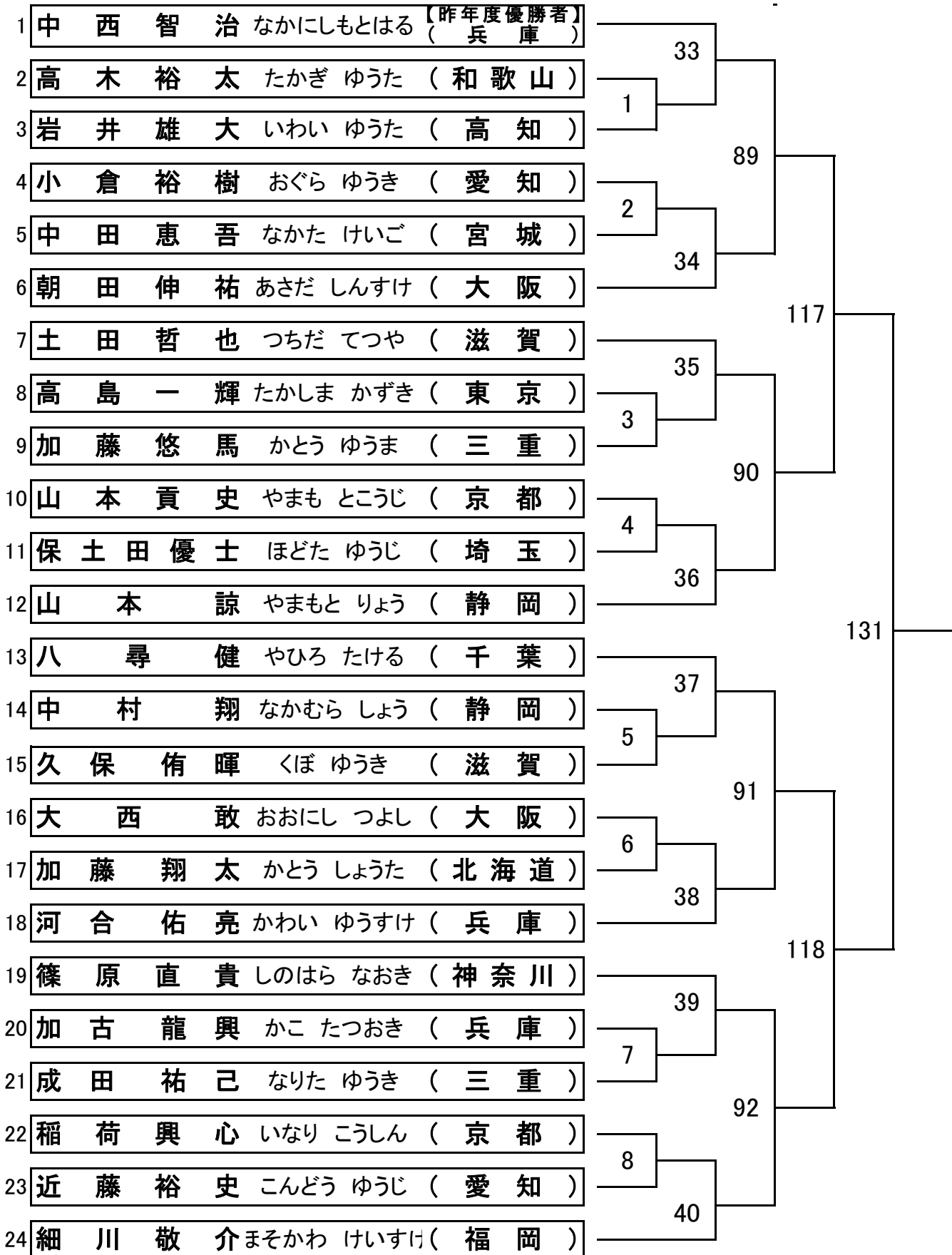

《 女子シングルス 》

第22回全国テニス選手権大会
名古屋市東山公園テニスセンター

本戦 17 ドロ
23日(土) | 24日(日)
1R 2R QF | SF F

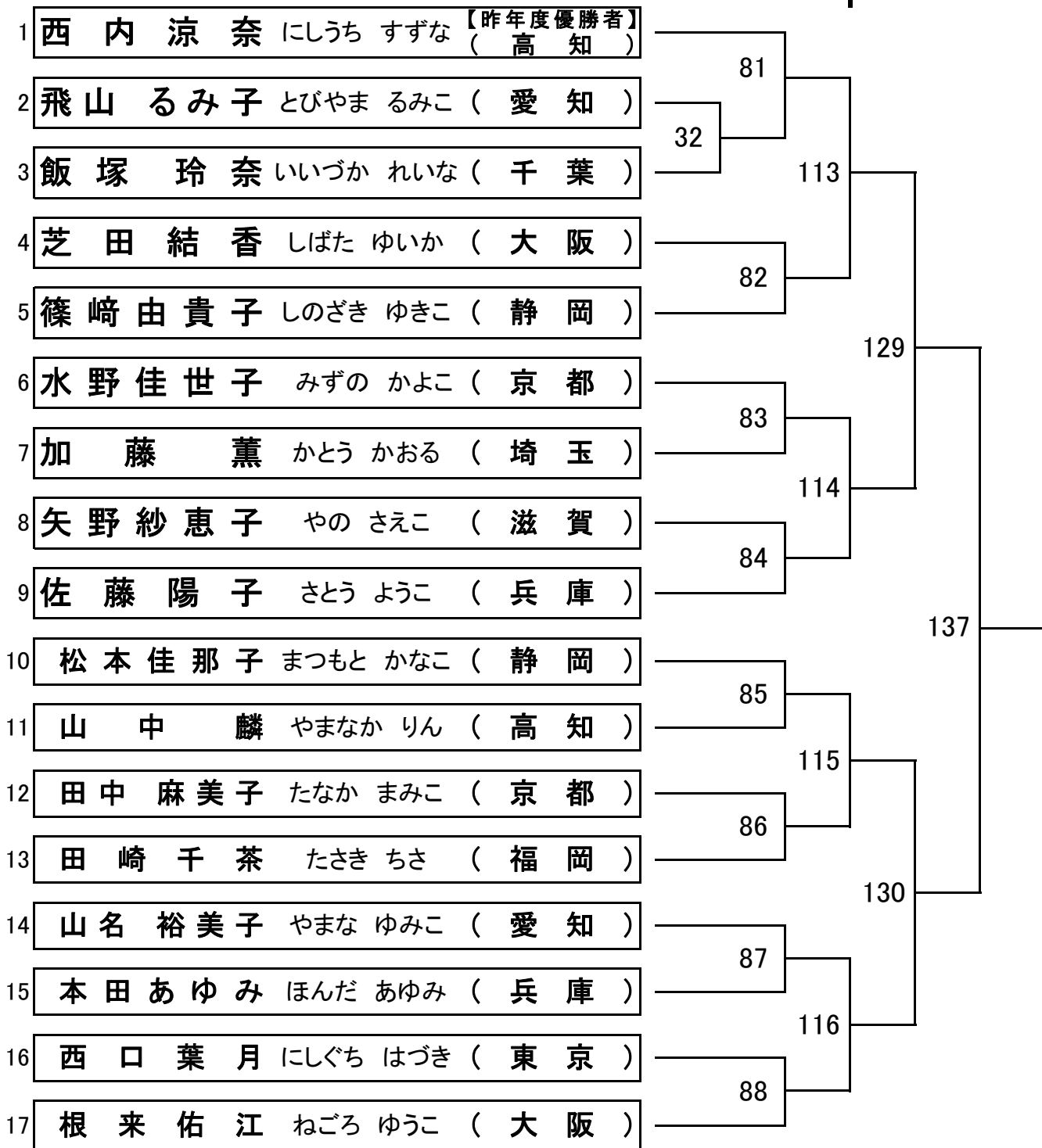

《 壮年男子シングルス 》

第22回全国テニス選手権大会
名古屋市東山公園テニスセンター

本戦 2 2 ドロ
23日(土) | 24日(日)
1R 2R QF | SF F

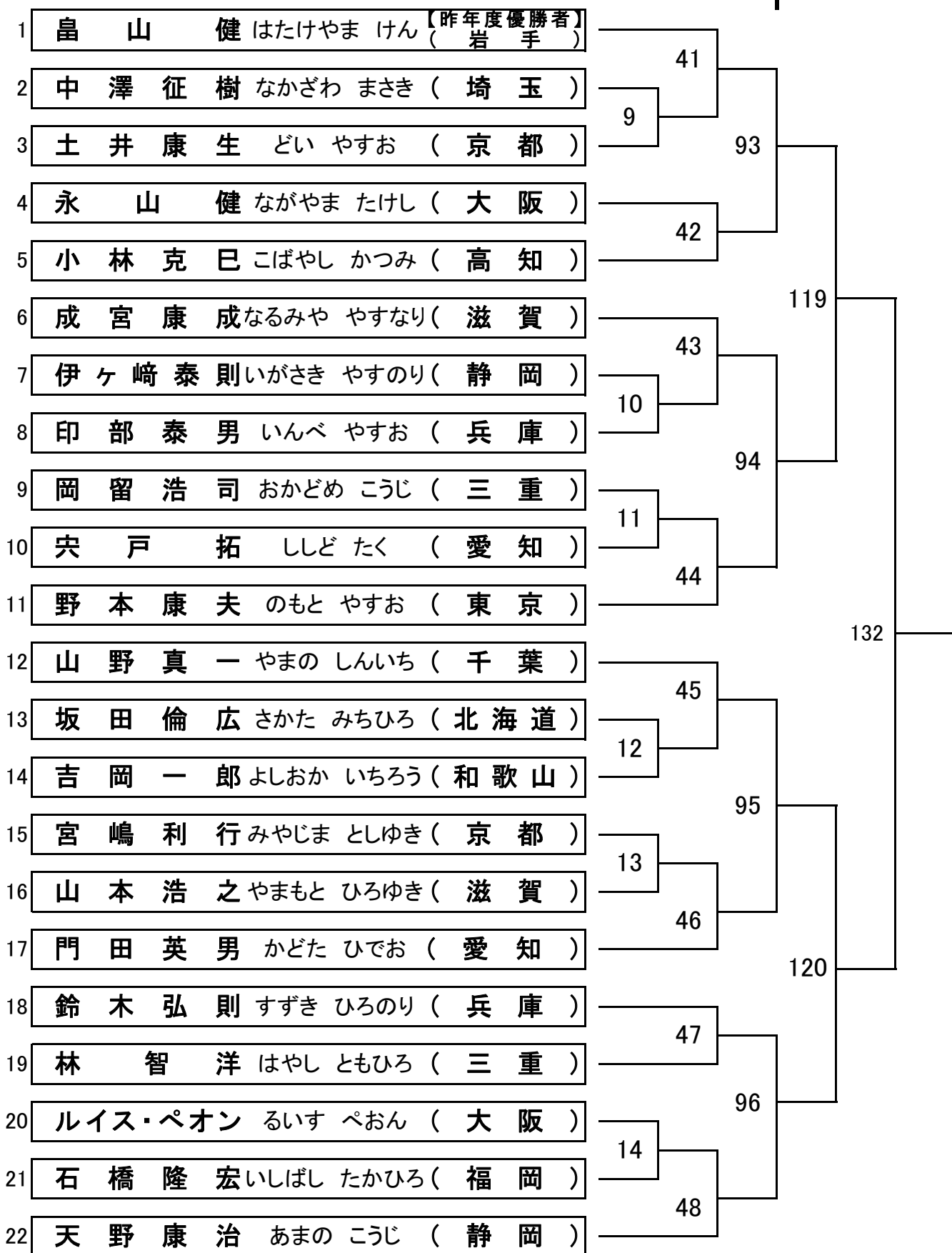

《 男子 ダ ブ ル ス 》

第22回全国テニス選手権大会
名古屋市東山公園テニスセンター

本戦21ドロウ

23日(土) | 24日(日)

1R 2R QF | SF F

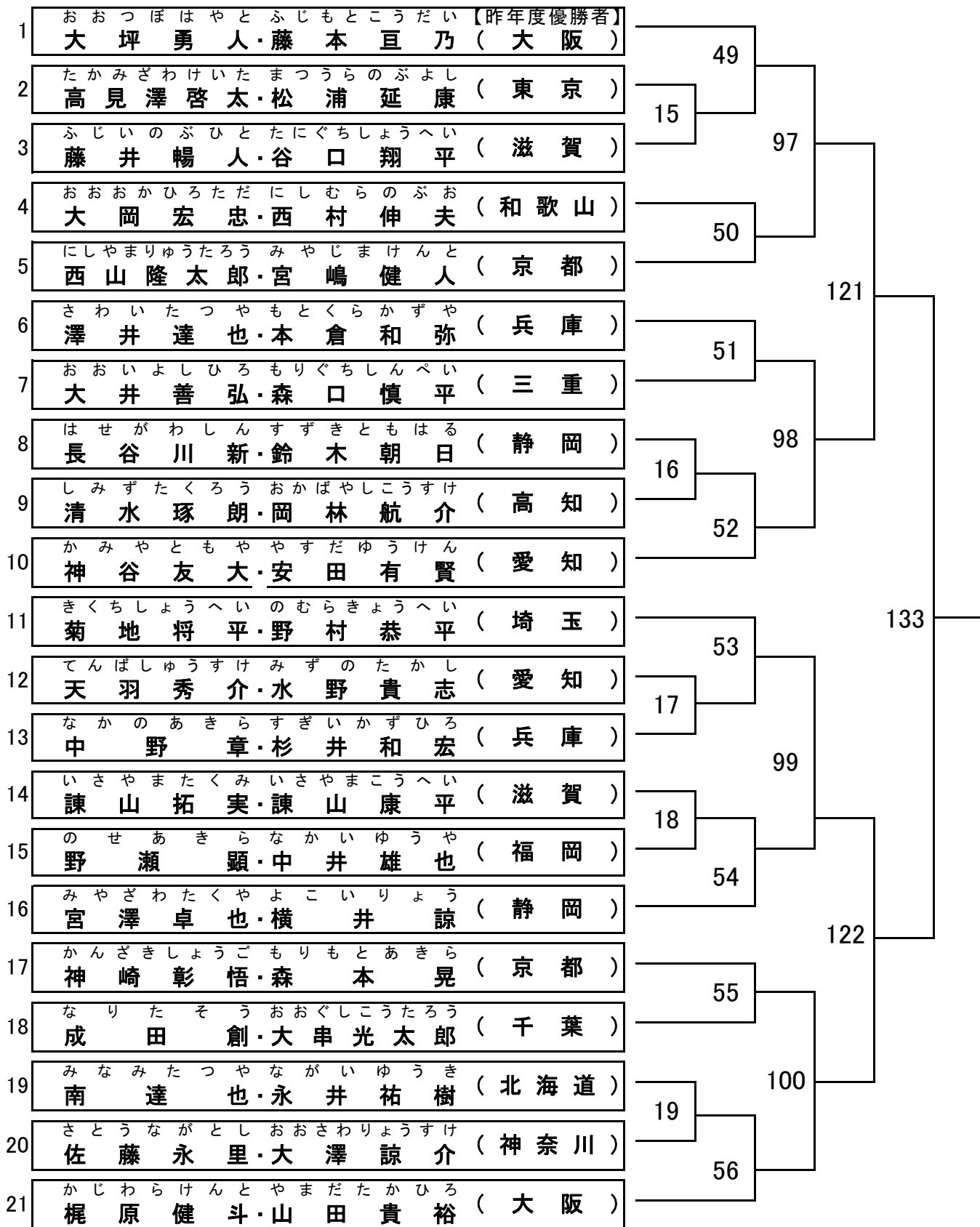

《 女 子 ダ ブ ル ス 》

第22回全国テニス選手権大会
名古屋市東山公園テニスセンター

本戦20ドロ
23日(土) | 24日(日)
1R 2R QF | SF F

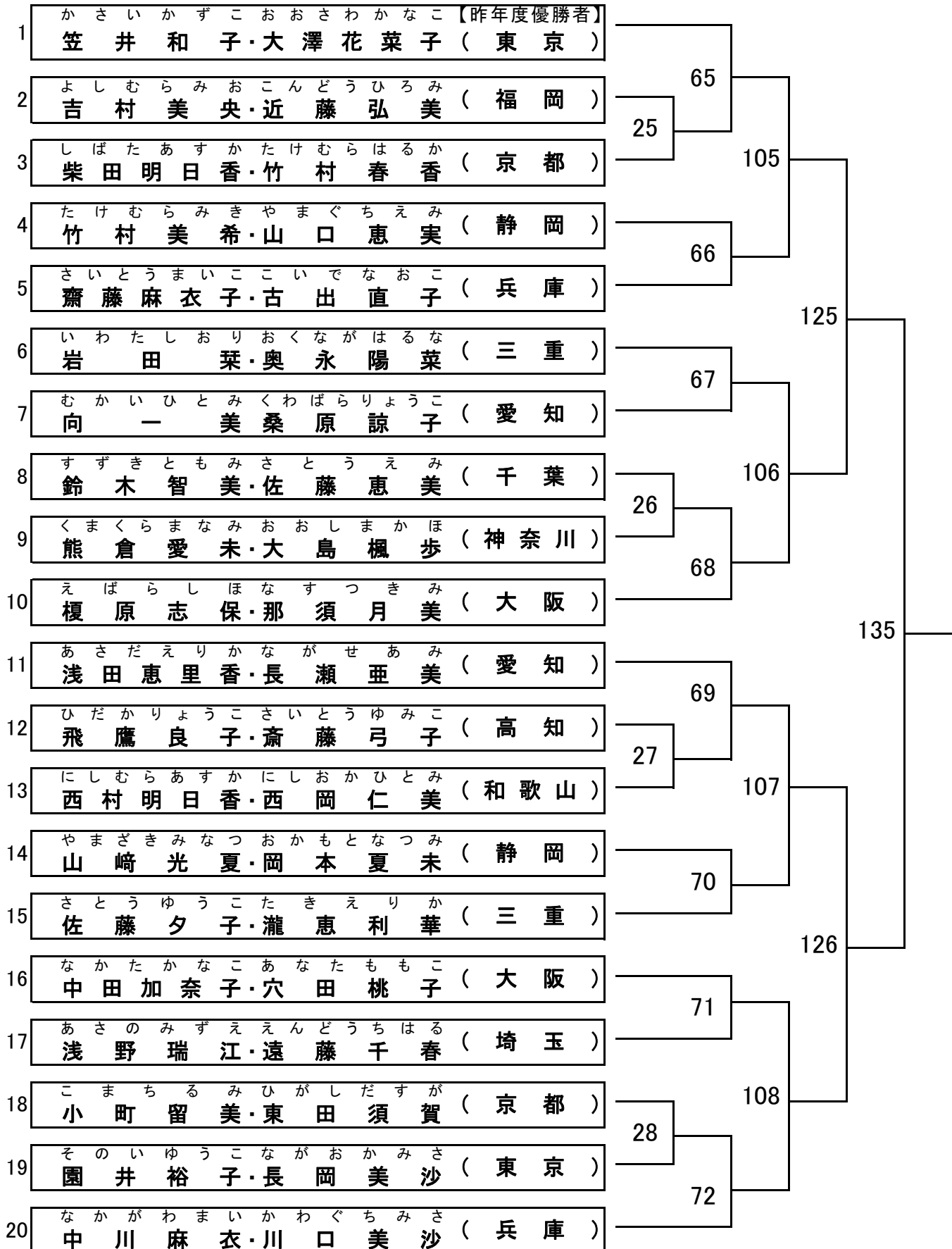

《 ミ ッ ク ス ダ ブ ル ス 》

第22回全国テニス選手権大会
名古屋市東山公園テニスセンター

本戦21ドロウ

23日(土) | 24日(日)
1R 2R QF | SF F

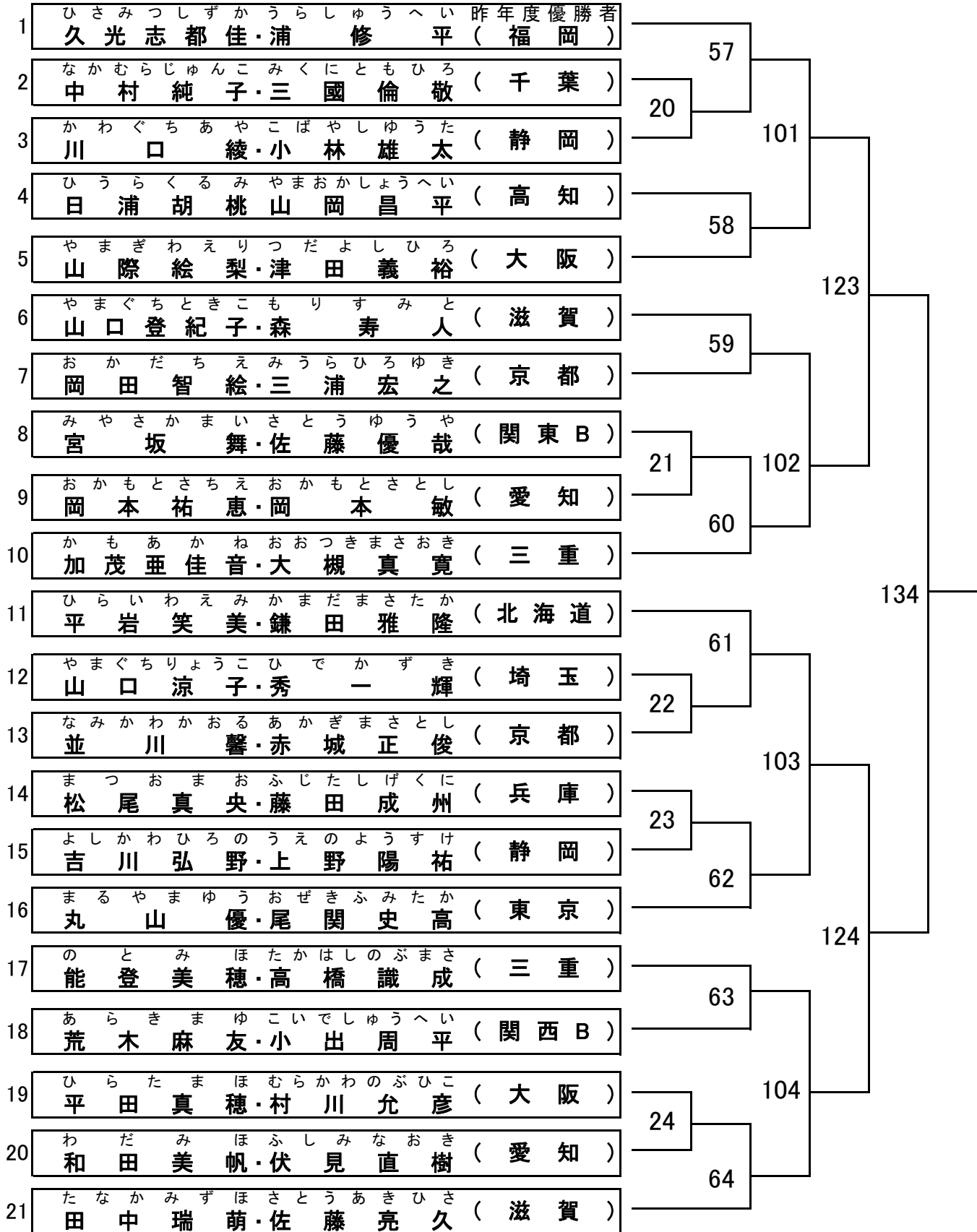

《 壮年女子ダブルス 》

第22回全国テニス選手権大会
名古屋市東山公園テニスセンター

本戦19ドロ

23日(土) | 24日(日)

1R 2R QF | SF F

1	はなさきたまよひらやまたかこ 昨年度優勝者 花崎珠代・平山貴子 (千葉)	73	109	127	
2	しみずちよこしんどうなおみ (京都) 清水千代子・進藤尚美	29			
3	おおたにまさこかんのさなえ (和歌山) 大谷昌子・神野早苗	74	110		
4	おおのりえしらかわともこ (愛知) 大野理恵・白川智子				
5	きむらえなわかたけちかえ (兵庫) 木村絵奈・若竹智佳恵	75	110		
6	ありもとようこほんだあきこ (福岡) 有本洋子・本田晃子				
7	きじまえりおおばふみこ (大阪) 木嶋恵里・大場文子	76	110		
8	すずきゆりかんけきょうこ (静岡) 鈴木有里・菅家恭子				
9	まるいゆみこふくもとさち (滋賀) 丸井由美子・福元さち	77	111		136
10	おおいししのぶやまざききょうこ (静岡) 大石しのぶ・山崎京子				
11	こうやまやすこやまぐちよしこ (京都) 香山泰子・山口佳子	30			
12	よこやまあけみはたけやまあつこ (岩手) 横山明美・畠山篤子	78	112		
13	かみじたかこはやまえみこ (高知) 上地貴子・早馬恵美子				
14	みやたようこくりすたかこ (大阪) 宮田洋子・栗栖多佳子	79	112		
15	いとうりえとみおかなみえ (愛知) 伊藤理恵・富岡波江				
16	さとうみつこいしばしちさこ (千葉) 佐藤光子・石橋知佐子	80	112		
17	あべあきこすみだようこ (東京) 安部晶子・住田陽子				
18	くろさわじゅんこくどうじゅんこ (北海道) 黒沢順子・工藤順子	80	112		
19	あらいあゆみすずきみのり (埼玉) 新井あゆみ・鈴木みのり				

第22回全国テニス選手権大会タイムテーブル

名古屋市東山公園テニスセンター 2019年11月23日・土～24日・日

- ★ 受付時間までに受付を済ませて下さい。 ※ 2日間とも第1試合目の受付を優先させていただきます。
- ★ 駐車場は8時5分前くらいに開きます。★クラブハウスは8時にあきます。

2日間とも最初の試合開始時間は9:10です。

- ★ 受付される時は種目、選手番号(左の数字)、名前、県名の順に言ってください。
- ★ 23日(土)コート1番～15番で朝の練習ができます。 開放時間1ラウンド目は8:30～8:45、2ラウンド目は8:46～9:00、2ラウンド目の方々は練習終了後ブラシかけをお願いいたします。 ※1面につき最低8名です。
※準備した用紙に代表者名と人数を記入して下さい。
※24日(日)コート1番～11番と屋内A・B・C・Dです(練習申し込み方法は初日と同じです。
- ★ 基本的には対戦番号1番から順にコート案内をします。
- ★ 初日の初戦に負けられた方は全員コンソレーションができます。 不参加の方は初戦が終了次第、必ず本部受付へ届けて下さい(ドロー作成にご協力を)。
- ★ 1日目・11月23日(土)は本戦QFまで行います。
- ※ 雨でも試合受付時間までに会場に来て受付を済ませて下さい。 そして進行の案内(放送、公式掲示板)があるまで本部近くで待機して下さい。
- ※ コンソレーションで負けた方・本戦3回戦で負けた方は愛知チャレンジ(練習試合)に参加できます。

	受付時間	対戦番号
23日(土)	8:40～9:00	1番 ～ 32番
	9:20～9:40	33番 ～ 64番
	10:00 ～ 10:20	65番 ～ 88番
※コンソレーションは初日に少しでも行いたいと思いますが、正式な案内は13:30位に公式掲示板とオーダーボードにご案内します。		
24日(日)	8:40～9:00	コンソレーション・愛知チャレンジ全種目
	10:00～10:20	本戦SF全種目
※ 2日目も参加される方は全員、受付時間までに受付を済ませて下さい。		

第22回全国テニス選手権大会 注意・進行事項

- 1 23日は1番～15番コート(計15面)を8:30～16:30まで使用します。
16:30～18:30までは3番～9番(7面)使用します。
24日は1番～11番(計11面)と屋内コート4面(A・B・C・D)を8:30～16:30まで使用します。
- 2 大会本部は8:30に開きます。両日とも受付時刻までに必ず受付を済ませて下さい。受付時刻までに受付を済まされない選手は失格になります。ご注意下さい。
※2日間とも最初の試合開始時間は9:10です。
※当日が雨の場合でも、受付時刻までに会場へきて、進行の案内(放送、公式掲示版等で案内)があるまで本部近くで待機してください。
- 3 欠場の連絡は、種目・代表県名・氏名・欠場理由を下記へして下さい。
 - 大会開始前までは申込者が各都道府県の申込先へ連絡して下さい。
 - 大会2日間は選手が大会会長の今村 登(090-3386-5384)へ連絡ください。
- 4 初戦敗者は全員コンソレーションができます。参加されない方は、大変恐縮ですが試合終了後、必ず本部受付へ報告をお願いします。コンソレーションドロー作成が遅れ案内に遅れが生じます。是非ご協力下さい。
- 5 初日の敗者で2日目に試合がない方は、2日目の愛知チャレンジ(交流試合)に参加できます。参加希望の方は試合終了後に本部受付へ申込をして下さい。
- 6 試合進行はオーダーオブプレーにより行います。選手はコート割りボードに従い前の試合が終わり次第指定されたコートへお入りください。マイクでの呼び出しは変更・ミス等がない限り行いません。
- 7 ドロー表の上段の選手が(一試合目と2試合目の方は受付と同時に)試合球とスコアカードを大会本部で受け取って下さい。それ以降の方は待機が決まり次第、上段の選手が大会本部に取りに来てください。
- 8 試合終了後、勝者は敗者に結果確認をして、速やかに本部記録係へスコアカード(勝者のサイン入り)と使用球を届けてください。
- 9 競技中の怪我については大会本部側で応急処置を行いますが、その後の責任は負いかねます。十分な準備体操や適度な水分補給をして試合に臨んで下さい。万が一のため健康保険証(コピー可)を持参して下さい。またこの全国テニス選手権大会は共催見舞金制度に加入しています。怪我等を大会中にされたら病院に掛かる、掛からずにご連絡ください。
- 10 更衣室は第1クラブハウス2Fにあります、第2クラブハウスは自由に使用できます。但し、整理整頓をお願いしますまた貴重品は自己管理です。ゴミは指定されたところへお願いします。
- 11 駐車場は1回500円です 門を入られたらコンクリートの方へ止めてください。入って右側の土のところには止めないでください(スタッフ用に使用)、満車になった場合は係員が上の駐車場を案内します。